



SMART DeLight **plus**

QUADRO TECH MASSAGE CHAIR





OGAWA

SMART DeLight **plus**

QUADRO TECH MASSAGE CHAIR

Инструкция пользователя

На момент печати вся информация корректна

Содержание

Меры безопасности	3 - 4
Условия гарантии	5
Составные части	6 - 7
Порядок сборки кресла	8 - 11
Передвижение кресла	12
Пульт управления	13
Порядок эксплуатации	14 - 18
Функциональные особенности	19
Важные предупреждения	20 - 21
Спецификация	22
Устранение проблем в работе	23
Уход и обслуживание	24
Контактная информация	25

Меры безопасности

Внимание!

Вилка питания должна быть плотно вставлена в розетку. Неправильное подключение массажного кресла к источнику питания без заземления может привести к поражению электрическим током.

Обратитесь к квалифицированному электрику или в сервисную службу OGAWA, если у вас есть сомнения относительно правильного заземления массажного кресла. Не меняйте вилку и шнур питания массажного кресла. Если розетка не подходит, пожалуйста, обратитесь за консультацией к квалифицированному электрику.

При использовании массажного кресла, необходимо строго соблюдать основные меры безопасности, изложенные ниже. Это снизит риск поражения электрическим током и травм. Внимательно прочитайте следующую информацию перед использованием кресла:

1. Осторожно вставляйте вилку кресла в электрическую розетку.
2. Убедитесь, что вилка плотно вставлена в розетку, во избежание короткого замыкания и пожара.
3. Всегда отключайте вилку питания из электрической розетки сразу после завершения использования массажного кресла или перед его чисткой.
4. НЕ используйте массажное кресло в местах с высокой влажностью воздуха.
5. НЕ используйте массажное кресло вне помещения и в местах с прямым солнечным светом.
6. Если во время работы отключилось питание, переведите выключатель питания в положение "О" и затем выньте вилку из розетки. Это предотвратит любые проблемы, во время повторного включения питания.
7. Никогда не используйте массажное кресло, если шнур питания поврежден или намочен.
8. Никогда не подключайте/отключайте вилку питания из розетки мокрыми руками.
9. Не оставляйте кресло без присмотра, если оно используется инвалидами или детьми, или установлено в месте их нахождения.
10. Используйте кресло только по его прямому назначению, как описано в этой инструкции.
11. Не используйте никаких дополнительных аксессуаров, кроме рекомендованных Ogawa.
12. Не вставляйте, не садитесь и не прыгайте на подставке для ног кресла во время его использования. Это может привести к неисправности и травме.
13. Не вставляйте на спинку и подлокотники, это может привести к неисправности и травмам.
14. Не засыпайте во время массажа.
15. Всегда держите массажное кресло в чистоте. Не вставляйте посторонние предметы в отверстия и ниши массажного кресла.
16. Не отключайте массажное кресло, потянув за кабель питания.
17. Перед включением массажного кресла проверьте, что возле него нет никого (в частности, детей), животных или препятствий, которые могут попасть под движущиеся части кресла.

Меры безопасности

18. Всегда проверяйте целостность обивки массажного кресла перед его использованием. Если вы нашли любую порванную поверхность на обивке спинки кресла, не используйте его. Пожалуйста свяжитесь с представителем Ogawa для консультации и ремонта.
19. Данное массажное кресло предназначено только для домашнего использования.
20. Для тех, кто страдает от каких-либо заболеваний, следует сначала проконсультироваться с лечащим врачом о возможности использования массажного кресла в случае сомнений.
21. Следующим лицам требуется обратиться к врачу перед использованием массажного кресла:
 - Те, кто страдает от злокачественной опухоли
 - Те, кто страдает от болезней сердца
 - Беременным женщинам и женщинам во время менструации
 - Те, кому предписано врачом состояние полного покоя
 - Те, кто проходит курс лечения
 - Те, кто страдает от проблем со спиной или позвоночником (искривление и травмы).
22. Если вы испытываете боль во время использования кресла, сразу прекратите массаж и обратитесь к врачу за консультацией.
23. Никогда не выполняйте массаж на опухших или воспаленных участках тела.
24. Это кресло не является медицинским оборудованием и предназначено для обеспечения общеоздоровительного комфортного массажа. Не используйте кресло в качестве замены медицинского лечения.
25. Не используйте массажное кресло более чем 30 минут за один сеанс. Пожалуйста ограничьте массаж отдельной области не более чем на 15 минут. Использование кресла в течении длительного периода времени может привести к его перегреву и быстрой поломке.
26. Не используйте массажное кресло в помещениях с высокой концентрацией аэрозолей и других химических продуктов и низкой концентрацией кислорода.
27. Массажное кресло не предназначено для детей в возрасте от 12 лет и моложе.
28. Если массажное кресло вышло из строя, пожалуйста свяжитесь с сервисным центром OGAWA для проведения его ремонта. Самостоятельный ремонт массажного кресла или ремонт его неквалифицированным персоналом может привести к травмам и потере гарантии.

Условия гарантии

1. Данная гарантия не подлежит передаче.
2. Настоящая гарантия действительна только если массажное кресло было приобретено у официального дистрибьютора или дилера Огава.
3. Предъявление доказательства покупки (оригинал платежной квитанции, накладной или чека) является обязательным для всех гарантийных ремонтов.
4. Все подразумеваемые гарантии ограничены в общей продолжительности 3 лет с момента покупки.
5. Повреждения массажного кресла, возникшие в результате неправильного его использования, неправильной перевозки и хранения, а также внесения изменений в конструкцию и некавалифицированного ремонта не распространяются на эту гарантию.
6. Гарантия не распространяется на аксессуары и приспособления, не входящие в состав массажного кресла.
7. Гарантия не действует на массажные кресла используемые для аренды, офисной , коммерческой , выставочной эксплуатации или для других целей, кроме домашнего использования.
8. Все услуги, предусмотренные настоящей гарантией должны быть выполнены только с согласования с Огава и осуществляться только квалифицированным техническим персоналом.
9. Если сломанные части для ремонта невозможно починить или они отсутствуют, OGAWA оставляет за собой право производить замену вместо ремонта.

Составные части

Массажное кресло (Вид сбоку)

Подголовник

LED излучатели +
Громкоговорители

Массажеры плеч

Спинка

Массажеры
рук

Боковые
подлокотники

Сиденье

Массажеры
икр

Массажеры
стоп

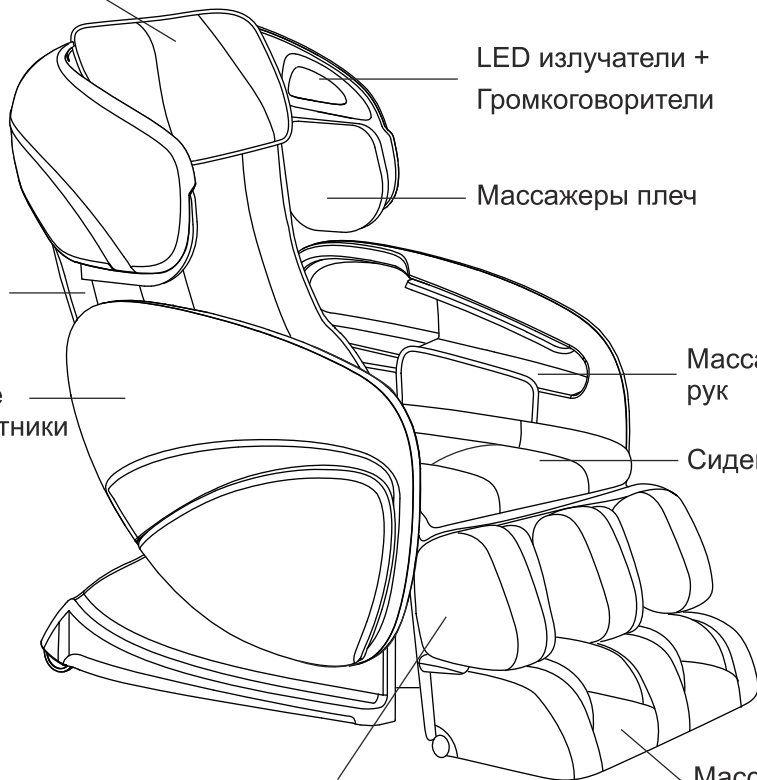

Составные части

Массажное кресло
(Вид спереди)

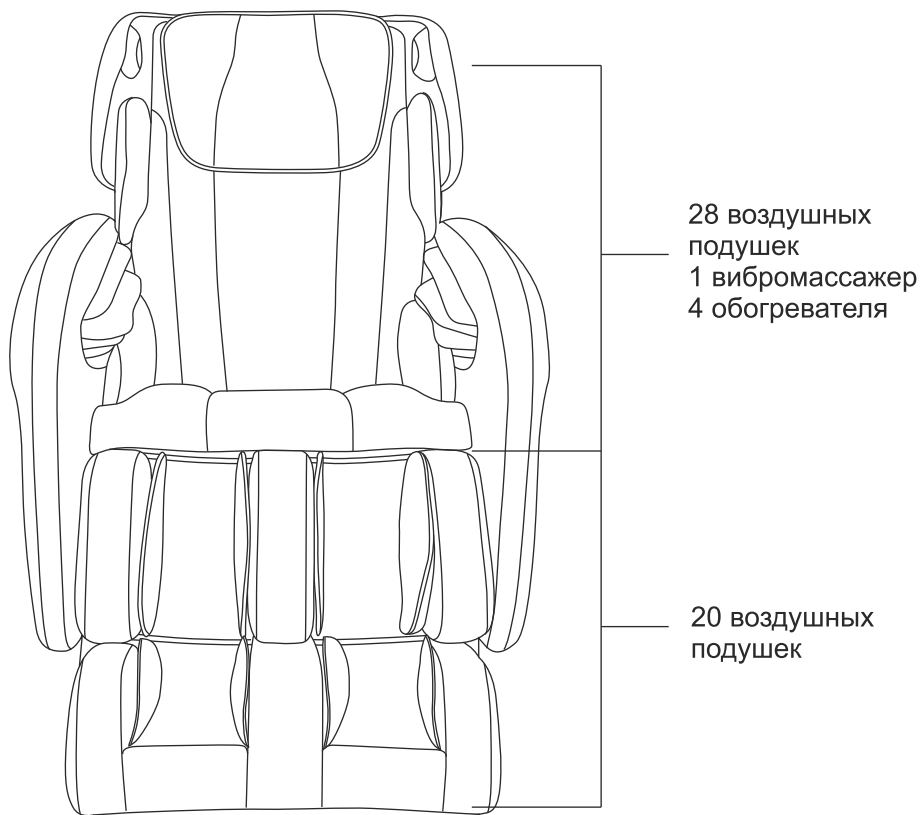

Порядок сборки кресла

Шаг 1:

Поднимите спинку кресла и затем опустите ее вниз, чтобы головки болтов спинки попали в пазы сиденья (смотрите рис. ниже). Надежно зафиксируйте головки болтов в пазах сиденья.

Примечание: Осторожно вставляйте спинку в пазы сиденья, во избежании появления царапин во время установки.

Шаг 1

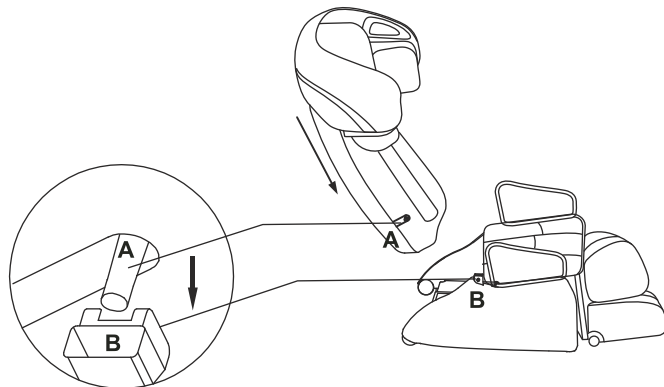

Шаг 2:

- Наклоните спинку кресла вперед и соедините 3 трубки подачи воздуха "А" (от спинки) с соответствующими трубками "В" (от основания), руководствуясь при этом цветным метками, как показано на рисунке ниже.

- Вставьте штекеры проводов спинки кресла в разъемы под сиденьем как показано на рисунке.

Примечание: Штекер должен быть полностью вставлен в разъем перед включением питания.

Шаг 2

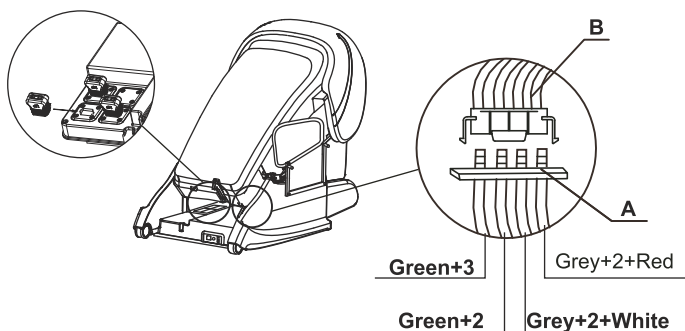

Порядок сборки кресла

Шаг 3:

- Соедините вместе шатун А и U-образную вилку привода наклона кресла В с помощью заклепки С с плоской головкой и закрепите соединение шплинтом D, как показано на РИС. 1 и РИС. 2.
А. Шатун (спинки кресла)
В. U-образная вилка привода наклона кресла (под сиденьем)
С. Заклепка с плоской головкой
D. Шплинт
- Для окончания процесса фиксации, отклоните спинку кресла назад до щелчка

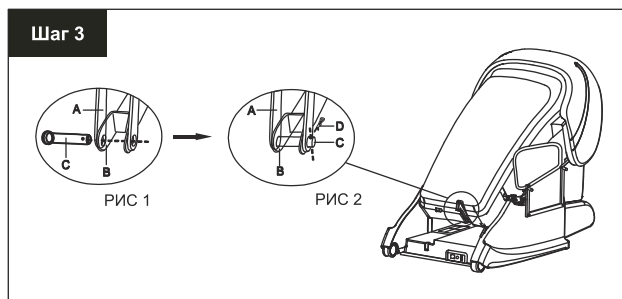

Шаг 4:

- Снимите боковую панель подлокотника (Е)
- Подключите воздушные трубки от подлокотников к трубкам под сиденьем кресла (G)
- Установите подлокотники на место, прикрепив их болтами к 4 отверстиям на внутренней стороне. После этого затяните болты (M6 * 30) и Установите боковую панель (Е) обратно
- Повторите такие же действия для другого подлокотника

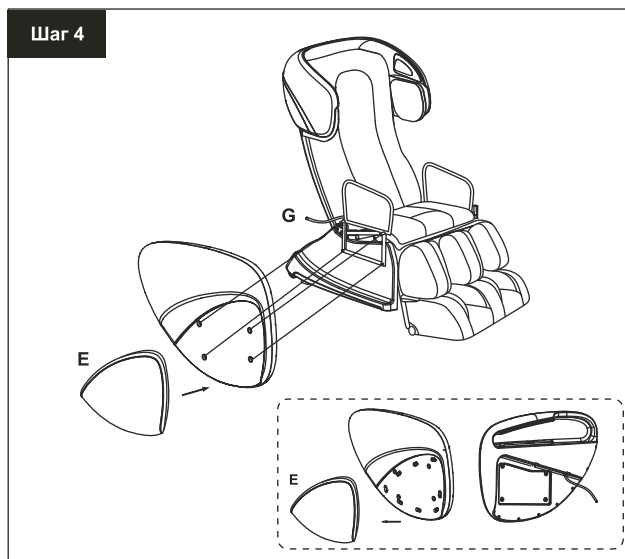

Порядок сборки кресла

Шаг 5:

- Прикрепите накидку на спинку кресла с помощью молнии застежки.
- Совместите и закрепите липучки на спинке.

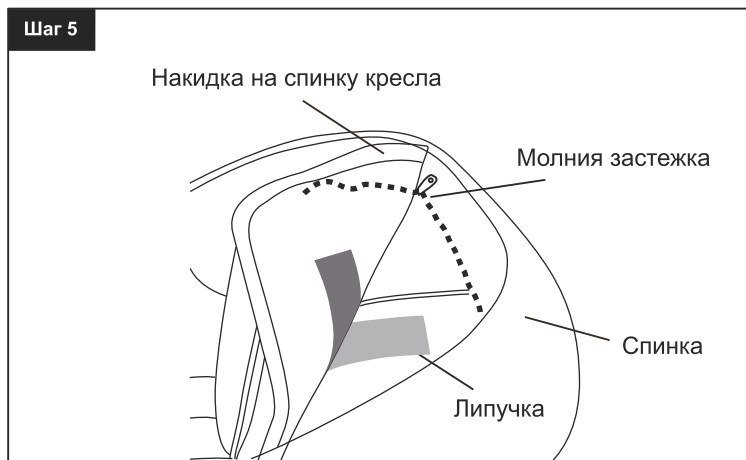

Шаг 6:

- Вставьте пульт управления в специальный карман

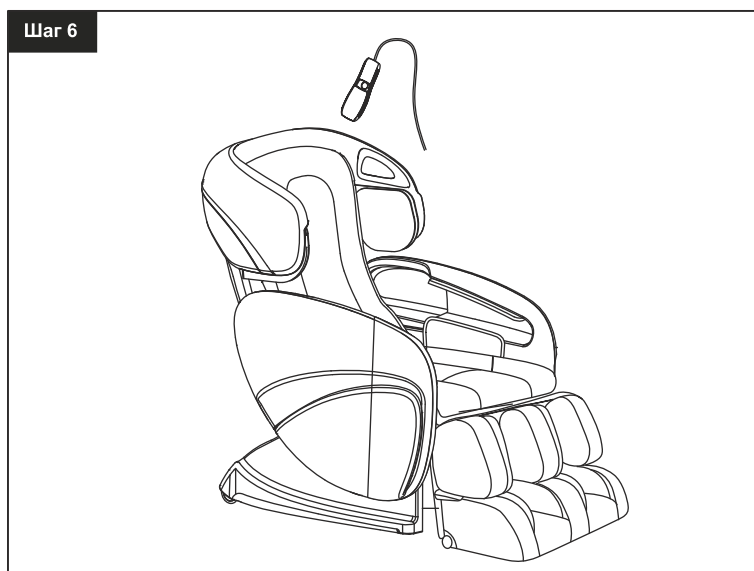

Порядок сборки кресла

Шаг 7:

- Подключите провод питания в разъем

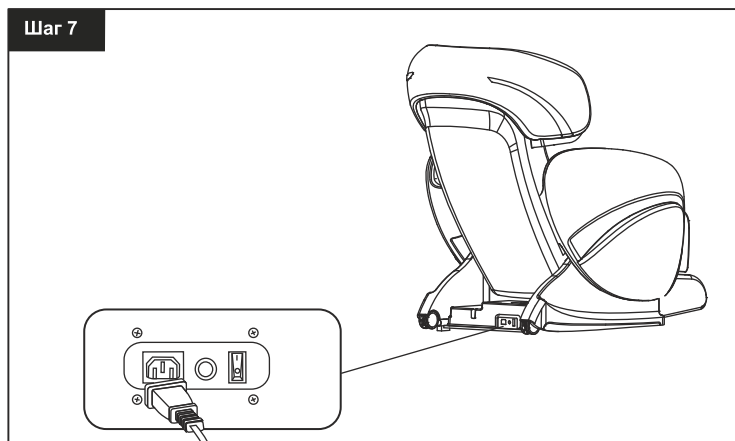

Шаг 8:

Для уменьшения интенсивности массажа спины в массажную накидку дополнительно вставлена прокладка.

Если Вам предпочтителен сильный массаж, то эту прокладку нужно снять.

Если Вам будет в дальнейшем предпочтителен мягкий массаж, вставьте эту прокладку обратно.

Интенсивность массажа спины также регулируется с помощью пульта управления.

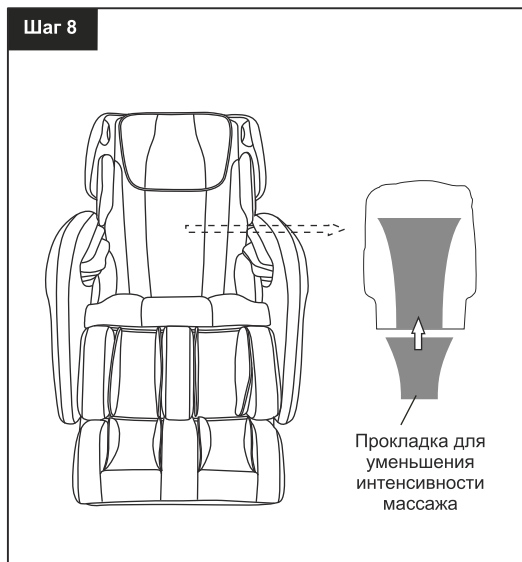

Передвижение кресла

Для передвижения кресла поднимите подставку для ног и откиньте кресло под углом около 45 градусов. Это позволит легко передвигать кресло с помощью колесиков, толкая его вперед.

ВНИМАНИЕ!

1. Перед передвижением кресла, установите его спинку и подставку для ног в исходное положение. Это обезопасит Вас от возможных травм в процессе передвижения кресла.
2. Не рекомендуется передвигать массажное кресло, если в нем кто-то сидит.
3. Во избежании повреждения пола, размещайте массажное кресло на коврик или половику. Перемещение кресла также лучше производить по ковру или половику. Это защитит пол от царапин и повреждений.

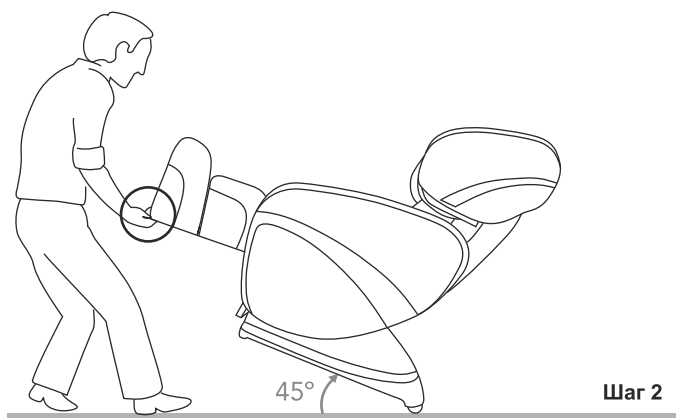
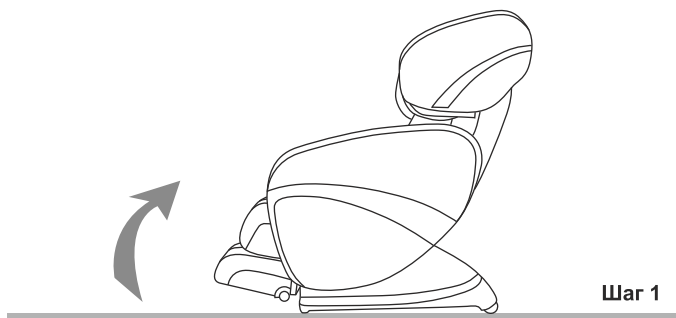

Пульт управления

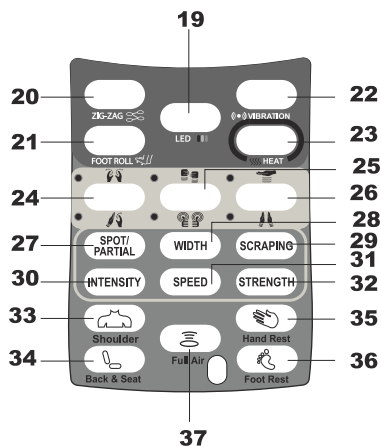
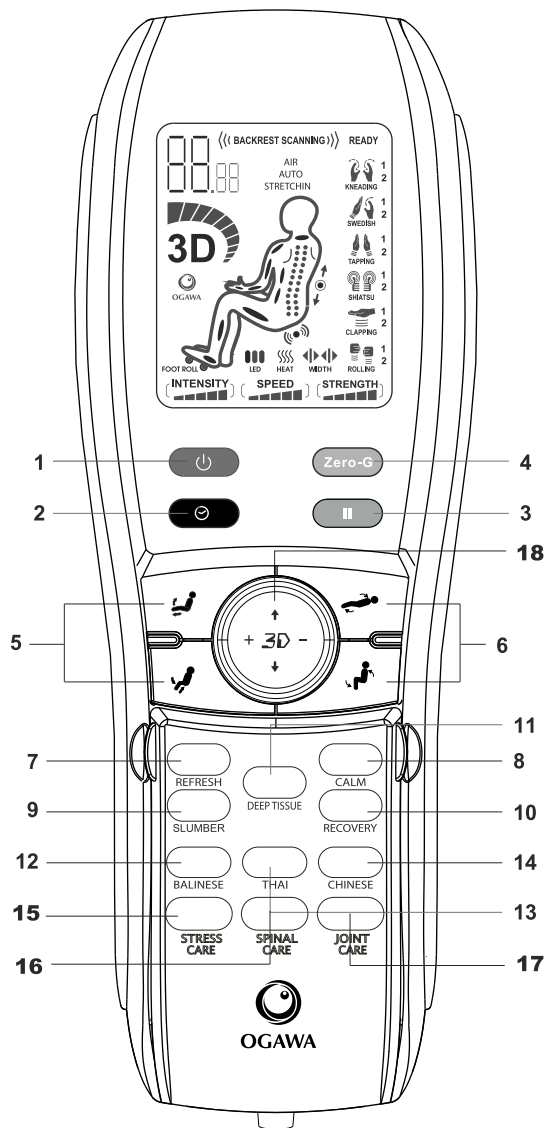

Порядок эксплуатации

Подключите кресло к источнику питания и переведите переключатель в положение "I". После этого кресло будет находиться в режиме ожидания. В течении этого времени кнопка ON / OFF будет мигать, это означает, что электричество подключено. Во режиме ожидания, активны только кнопки включения ON / OFF, Pause (Пауза) и все кнопки наклона массажного кресла.

Кнопки управления массажным креслом

1) ON / OFF (ВКЛ / ВЫКЛ)

Кнопка управления началом и остановкой массажа СТАРТ / СТОП.

Нажмите эту кнопку, чтобы включить подсветку ЖК-дисплея. Для начала массажа нажмите любую функциональную кнопку массажа. Это также включает начало отсчета таймера. Нажмите эту кнопку еще раз, чтобы остановить все массажные функции и вернуть массажные ролики в исходное положение.

2) TIMER (ТАЙМЕР)

Кнопка управления временным интервалом.

Когда функция массажа активирована, таймер автоматически устанавливается на 15 минут. Каждый раз, когда нажимается эта кнопка, изменяется интервал времени в соответствии с последовательностью "20 > 25 > 30 > 5 > 10 > 15 > 20" минут.

Примечание: Автоматическая программа SLUMBER имеет фиксированное время 20 минут.

3) PAUSE (ПАУЗА)

Если Вы хотите временно приостановить массаж, нажмите кнопку PAUSE один раз. При этом массаж остановится и начнет мигать кнопка "PAUSE". Кресло будет находиться в режиме ожидания.

Нажмите кнопку PAUSE еще раз, чтобы возобновить выполнение остановленного массажа с исходными функциями. При этом таймер также возобновит обратный отсчет.

4) ZERO-G (НУЛЕВАЯ ГРАВИТАЦИЯ)

Нажмите кнопку один раз, чтобы активировать функцию нулевой гравитации G1. Для выбора функции нулевой гравитации G2, нажмите кнопку еще раз. Третье нажатие кнопки возвращает кресло в обычное положение.

Примечание: Если во время передвижения кресла в положение нулевой гравитации G1 нажать кнопку ZERO-G, массажное кресло остановится и останется в этом положении. Такие же установки можно проводить и при переходе кресла из положения G1 в положение G2.

Примечание: Кнопка ZERO-G не активна при выполнении массажных программ:

- Thai (Тайский массаж)
- Balinese (Балийский массаж)
- Slumber (Сон)
- Spinal Care (Забота о позвоночнике)
- Joint Care (Забота о здоровье суставов)

5) INCLINE LEG / RECLINE LEG (ПОДЪЕМ / ОПУСКАНИЕ ПОДСТАВКИ ДЛЯ НОГ)

Кнопки регулировки угла наклона подставки для ног.

Эти две кнопки управляют углом наклона подставки для ног. Нажмите один раз на кнопку поднятия или опускания ног и подставка для ног начнет передвигаться. Чтобы остановить передвижение опоры для ног, нажмите на кнопку еще раз.

Кнопки настройки длины подставки для ног.

Нажмите и удерживайте одну из кнопок в течении 2 секунд для начала изменения длины подставки для ног. Отпустите кнопку управления, когда длина достигнет комфортного положения.

Порядок эксплуатации

6) INCLINE / RECLINE (ПОДЪЕМ / ОПУСКАНИЕ МАССАЖНОГО КРЕСЛА)

Кнопки регулировки угла наклона массажного кресла.

Эти две кнопки управляют синхронным раскладыванием или складыванием массажного кресла. Нажмите один раз на кнопку поднятия или опускания и кресло начнет передвигаться. Чтобы остановить передвижение кресла, нажмите на кнопку еще раз.

Пользователю доступны следующие автоматические программы:

7) REFRESH (Обновление)

8) CALM (Спокойствие)

9) SLUMBER *1*2 (Сон)

10) RECOVERY (Восстановление)

11) DEEP TISSUE (Глубокое проникновение)

12) BALINESE *1 (Балийский массаж)

13) THAI *1 (Тайский массаж)

14) CHINESE (Китайский массаж)

15) STRESS CARE (Помощь при стрессе)

16) SPINAL CARE *1 (Забота о позвоночнике)

17) JOINT CARE *1 (Забота о здоровье суставов)

* 1 Кнопка Zero G кнопки не активна для данных видов программ массажа

* 2 Время массажа составляет 20 минут и после этого массажное кресло автоматически перейдет в Zero G позицию.

Примечание: При активировании любой автоматической программы начинается процесс сканирования спины пользователя. При этом массажное кресло сразу активирует воздушно-компрессионный массаж, роликовый массаж стоп и цветовую терапию.

18) ДЖОЙСТИК

Управление вверх / вниз

Кнопка служит для регулировки воздействия при точечной и зонном массаже.

Когда выбрана функция массажа в определенной точке или зоне, используйте эту кнопку для передвижения массажных роликов вдоль спины. Нажатие джойстика вверх / вниз перемещает соответственно массажные ролики вверх / вниз. Отпустите джойстик, когда желаемое положение достигнуто.

Также, если пользователю кажется, что автоматическое сканирование спины перед массажем было проведено неточно, он может сам откорректировать положение массажных роликов с помощью джойстика. Для изменения положения массажных роликов, в течение 10 секунд после окончания сканирования (кресло издает сигнал окончания), нажмите джойстик вверх / вниз, чтобы выполнить ручную настройку роликов. Отпустите джойстик, когда желаемое положение будет достигнуто.

Управление 3D массажем

Для настройки 3D массажа, нажимайте джойстик влево/вправо и вперед/назад соответственно.

Для корректировки интенсивности массажа, пользователю доступны 6 различных уровней.

19) LED LIGHTING (РЕЖИМ ЦВЕТОТЕРАПИИ)

Кнопка управления режимом цветовой терапии ВКЛ/ВЫКЛ

Нажмите эту кнопку, чтобы активировать режим цветовой терапии. Каждое нажатие на кнопку изменяет цветовые режимы в следующей последовательности: Красный > Синий > Зеленый > Комбинированный. Нажмите на эту кнопку еще раз, чтобы остановить функцию цветотерапии. Примечание: Во время выполнения автоматической программы, нажатие этой кнопки изменяет цветовой режим освещения.

20) ZIG - ZAG (ЗИГЗАГООБРАЗНЫЙ МАССАЖ)

Кнопка включения и выключения функции ZIG - ZAG

Нажмите эту кнопку, чтобы активировать зигзагообразный массаж. Нажмите эту кнопку еще раз, чтобы остановить функцию ZIG - ZAG

Порядок эксплуатации

21) FOOT ROLLING (РОЛИКОВЫЙ МАССАЖ СТОП)

Кнопка включения / выключения функции роликового массажа стоп.

Нажмите кнопку один раз для включения роликового массажа стоп. Нажмите эту кнопку еще раз, чтобы остановить эту функцию.

Примечание: Во время выполнения автоматической программы, нажатие кнопки параллельно с массажем включает / отключает функцию роликового массажа стоп.

22) VIBRATION (ВИБРАЦИОННЫЙ МАССАЖ)

Кнопка включения / выключения функции вибрационного массажа сиденья.

Нажмите эту кнопку, чтобы включить вибрационный массаж. Нажмите кнопку еще раз, чтобы остановить функцию вибромассажа.

Примечание: Во время выполнения автоматической программы, нажатие кнопки параллельно с массажем включает / отключает функцию вибрационного массажа сиденья.

23) HEAT (ФУНКЦИЯ ПОДОГРЕВА ПОЯСНИЦЫ)

Кнопка включения / выключения функции подогрева поясницы.

Нажмите эту кнопку чтобы активировать функцию подогрева поясничного отдела. Нажмите эту кнопку еще раз, чтобы остановить функцию подогрева.

Примечание: Во время выполнения автоматической программы, нажатие кнопки параллельно с массажем включает / отключает функцию подогрева поясницы.

Пользователю доступны следующие ручные настройки массажа:

24) KNEADING (РАЗМИНАЮЩИЙ МАССАЖ)

Эта кнопка контролирует включение и выключение разминающего массажа, который имеет 5 уровней интенсивности.

Нажмите кнопку один раз, чтобы активировать 1 режим разминающего массажа спины со средней интенсивностью. Нажмите кнопку еще раз, чтобы активировать 2 режим разминающего массажа. Нажмите кнопку в третий раз, чтобы остановить функцию разминающего массажа и включить 1 режим шведского массажа.

24) SWEDISH (ШВЕДСКИЙ МАССАЖ)

Кнопка контролирует включение и выключение шведского массажа (5 уровней скорости).

Переход на шведский массаж возможен со 2 режима разминающего массажа. Нажмите кнопку один раз, чтобы активировать 1 режим шведского массажа для всей спины со средней скоростью. Нажмите кнопку еще раз, чтобы активировать 2 режим шведского массажа. Нажмите кнопку в третий раз, чтобы остановить эту функцию. Прямой переход на шведский массаж осуществляется путем тройного нажатия кнопки в режиме ожидания.

25) TAPPING (ПОСТУКИВАЮЩИЙ МАССАЖ)

Эта кнопка контролирует включение и выключение постукивающего массажа, который имеет 3 уровня настройки ширины воздействия и 5 уровней скорости.

Нажмите кнопку один раз, чтобы активировать 1 режим постукивающего массажа спины со средней шириной воздействия и средней скоростью. Нажмите кнопку еще раз, чтобы активировать 2 режим постукивающего массажа. Нажмите кнопку в третий раз, чтобы остановить функцию постукивающего массажа и включить 1 режим Шиатцу массажа.

25) SHIATSU (ШИАТЦУ МАССАЖ)

Эта кнопка контролирует включение и выключение Шиатцу массажа, который имеет 3 уровня настройки ширины воздействия и 5 уровней скорости.

Переход на Шиатцу массаж возможен со 2 режима постукивающего массажа. Нажмите кнопку один раз, чтобы активировать 1 режим Шиатцу массажа для всей спины со средней шириной воздействия и скоростью. Нажмите кнопку еще раз, чтобы активировать 2 режим Шиатцу. Нажмите кнопку в третий раз, чтобы остановить эту функцию. Прямой переход на Шиатцу осуществляется путем тройного нажатия кнопки в режиме ожидания.

Порядок эксплуатации

26) SLAPPING (ПОХЛОПЫВАЮЩИЙ МАССАЖ)

Эта кнопка контролирует включение и выключение похлопывающего массажа, который имеет 3 уровня настройки ширины воздействия и 5 уровней скорости.

Нажмите кнопку один раз, чтобы активировать 1 режим похлопывающего массажа для всей спины со средней шириной воздействия и скоростью. Нажмите кнопку еще раз, чтобы активировать 2 режим похлопывающего массажа. Нажмите кнопку в третий раз, чтобы остановить эту функцию и перейти на 1 режим раскатывающего массажа.

26) ROLLING (РАСКАТЫВАЮЩИЙ МАССАЖ)

Эта кнопка контролирует включение и выключение раскатывающего массажа, который имеет 3 уровня настройки ширины воздействия.

Переход на раскатывающий массаж возможен со 2 режима похлопывающего массажа. Нажмите кнопку один раз, чтобы активировать раскатывающий массаж со средней шириной воздействия, который будет выполняться для всей спины. Нажмите кнопку еще раз, чтобы остановить функцию раскатывающего массажа. Прямой переход на раскатывающий массаж осуществляется тройным нажатием кнопки в режиме ожидания.

Примечание: Эта функция не поддерживается при массаже определенной точки спины.

27) SPOT / PARTIAL (ТОЧЕЧНЫЙ / ЗОННЫЙ МАССАЖ)

Точечный массаж или зонный массаж области спины.

Нажмите эту кнопку во время выполнения массажа, чтобы зафиксировать его в отдельной точке. Нажмите эту кнопку повторно, чтобы включить зонный массаж, с областью массажа в пределах 8 см от выбранного центра массажа.

28) WIDTH (НАСТРОЙКА ШИРИНЫ)

Эта кнопка контролирует настройку ширины размещения массажных роликов при Шиатцу, Постукивающем, Похлопывающем и Раскатывающем видах массажа. Ширина может изменяться в циклической последовательности в любое время когда включены вышеперечисленные виды массажа. Каждое одиночное нажатие кнопки последовательно меняет ширину массажа в диапазоне УЗКИЙ - СРЕДНИЙ - ШИРОКИЙ.

29) SCRAPPING (ОЧИЩАЮЩИЙ МАССАЖ)

Нажмите кнопку SCRAPPING чтобы активировать функцию очищающего массажа. Нажмите эту кнопку повторно чтобы выключить функцию очищающего массажа.

30) AIR INTENSITY (ИНТЕНСИВНОСТЬ ВОЗДУШНО-КОМПРЕССИОННОГО МАССАЖА)

Кнопка интенсивности воздушного массажа доступна при выполнении любых автоматических и настроенных вручную программ, а также имеет 5 уровней настройки.

Интенсивность изменяется в циклической последовательности Lv1 > Lv2 > Lv3 > Lv4 > Lv5 в любое время когда включен массаж.

31) SPEED (НАСТРОЙКА СКОРОСТИ)

Эта кнопка контролирует настройку скорости для Шведского, Похлопывающего, Постукивающего и Шиатцу видов массажа.

Скорость может быть изменена в циклической последовательности Lv1 > Lv2 > Lv3 > Lv4 > Lv5 в любое время когда включены вышеперечисленные виды массажа.

32) STRENGTH (ИНТЕНСИВНОСТЬ МАССАЖА)

Эта кнопка контролирует настройку интенсивности Разминающего массажа.

Интенсивность может быть изменена в циклической последовательности Lv1 > Lv2 > Lv3 > Lv4 > Lv5 в любое время когда включен разминающий массаж.

Порядок эксплуатации

Настройки воздушно-компрессионного массажа

33) SHOULDER (ПЛЕЧИ) - доступны 5 уровней интенсивности

Эта кнопка контролирует включение и выключение компрессионного массажа плеч.

Нажмите эту кнопку чтобы активировать массаж плеч. Нажмите эту кнопку повторно чтобы выключить функцию компрессионного массажа плеч.

34) BACK & SEAT (СПИНА И СИДЕНЬЕ) - доступны 5 уровней интенсивности

Эта кнопка контролирует включение и выключение компрессионного массажа спины и сиденья.

Нажмите эту кнопку чтобы активировать массаж спины и сиденья. Нажмите эту кнопку повторно чтобы выключить функцию компрессионного массажа спины и сиденья.

35) HAND REST (РУКИ) - доступны 5 уровней интенсивности

Кнопка контролирует включение и выключение компрессионного массажа области рук.

Нажмите эту кнопку чтобы активировать массаж рук. Нажмите эту кнопку повторно чтобы выключить функцию компрессионного массажа рук.

36) FOOT REST (РУКИ) - доступны 5 уровней интенсивности

Кнопка контролирует включение и выключение компрессионного массажа области рук.

Нажмите эту кнопку чтобы активировать массаж рук. Нажмите эту кнопку повторно чтобы выключить функцию компрессионного массажа рук.

37) FULL AIR (ВСЕ ТЕЛО) - доступны 5 уровней интенсивности

Кнопка контролирует включение и выключение компрессионного массажа всего тела.

Нажмите эту кнопку чтобы активировать массаж всего тела. Нажмите эту кнопку повторно чтобы выключить функцию компрессионного массажа всего тела.

Примечание: Во время выполнения автоматической программы, нажатие на эту кнопку дополнительно включает и выключает функцию воздушно-компрессионного массажа.

Когда пользователем выбрана одна из автоматических программ или программа Scrapping (за исключением программы Full Air), перед началом массажа кресло проводит автоматическое сканирование спинки для обнаружения позиции плеч пользователя. Эта процедура позволяет предоставить более направленное массажное воздействие.

При достижении таймера обратного отсчета значения 1 минуты до конца сеанса прозвучит звуковой сигнал, который предупредит пользователя о скором окончании сеанса. Когда таймер обратного отсчета достигнет нулевого значения, спинка кресла и подставка для ног начнут передвигаться в первоначальное положение.

Окончание работы массажного кресла

Пожалуйста нажмите кнопку "ON/OFF" для завершения использования массажного кресла. При этом массажное кресло прекратит свою работу и массажные ролики вернуться в исходное положение. После этого переведите выключатель питания под креслом в положение "0" и вытащите сетевую вилку из розетки.

Функциональные особенности

Массажное кресло OGAWA имеет микропроцессорное управление, которое воспроизводит различные виды массажа и их комбинации. Пользователю доступны на выбор Разминающий, Шиаццу, Шведский, Похлопывающий, Постукивающий, Очищающий, Раскатывающий, Вибрационный и Воздушно-компрессионный виды массажа. С помощью пульта управления, массаж может концентрироваться на отдельной точке или области спины. Для регулировки доступно 5 уровней скорости и 3 варианта установки зоны массажа. Все это в конечном итоге позволяет пользователю быстро снять усталость, ускорить метаболические процессы организма, улучшить кровообращение, снять стресс и эмоциональное напряжение.

Для выполнения самых взыскательных требований, массажное кресло OGAWA имеет 8 видов автоматических программ и различные виды ручного массажа.

Стиль 3D массажа специально разработан в соответствии с особенностями строения позвоночника человека и обеспечивает тщательный, направленный массаж.

Уникальные особенности

1. Массажные ролики используют механизм блокировки, что обеспечивает углубленный массаж биологически активных точек спины.
2. Двойная автоматическая регулировка функции нулевой гравитации позволяет регулировать наклон спинки кресла под углом от 115 градусов до 160 градусов, а подставки для ног от 0 градусов до 90 градусов.
3. Время таймера может быть скорректировано в зависимости от желаемой продолжительности массажа.
4. Подсветка ЖК-дисплея обеспечивает удобное управление креслом в темноте.
5. В целях безопасности, массажное кресло оснащено защитой от скачков напряжения, датчиком давления и автоматическим датчиком температуры, что входит в состав автоматической защиты массажных механизмов от перегрева и чрезмерной нагрузки.
6. Все выполняемые операции контролируются микропроцессором, что обеспечивает отличную производительность и стабильное качество.
7. Эргономичный дизайн помогает пользователю получить наилучшее удовольствие от массажа.

Важные предупреждения

Внимание!

Пожалуйста, всегда снимайте украшения с рук, например, часы, браслеты, прежде чем использовать массаж руки.

ОПАСНОСТЬ!

Не допускайте попадания рук между частью массажа плеч и частью массажа рук для предотвращения травм, когда спинка кресла поднимается или опускается.

Внимание!

1) Во избежание поломки кресла НЕ НАСТУПАЙТЕ на части подставки для ног, когда садитесь или встаете с кресла.
2) После завершения эксплуатации кресла, пожалуйста ВСЕГДА приведите подставку для ног назад в исходное положение

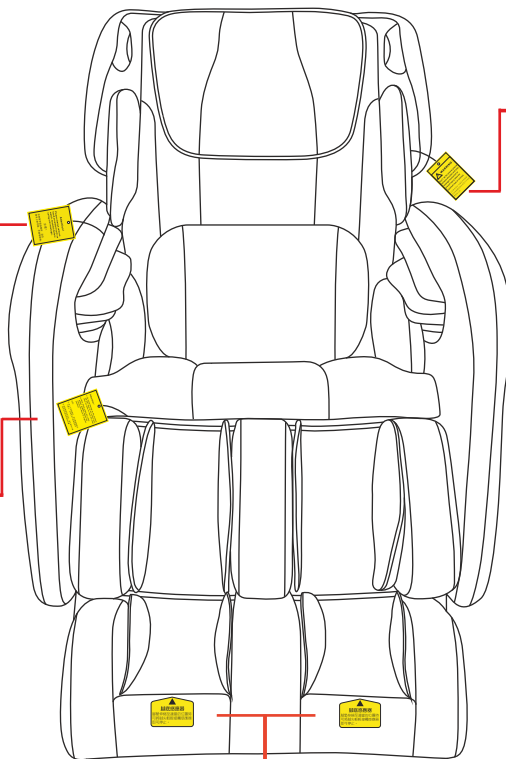

Внимание! СЕНСОРЫ ОСТАНОВКИ

Нажмите сенсор выключатель когда длина подставки для ног достигнет комфортного для массажа положение.

Важные предупреждения

Внимание!

Ремонт и разборку массажного кресла должен осуществлять только квалифицированный технический персонал.

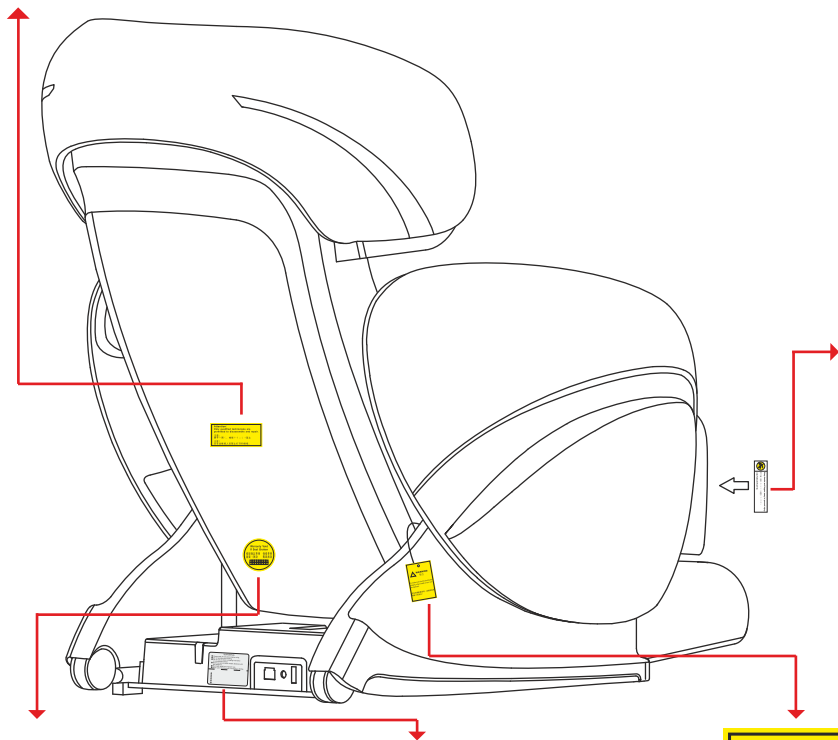

Внимание!
Во избежание травм, берегите руки и пальцы

Если Стикер
Поврежден
Гарантия
Пропадает

1 2 3 4 5 6 12 13
7 8 9 10 11 12 14 15

ОПАСНОСТИ!

- Перед использованием ознакомьтесь со всеми инструкциями
- Не используйте кресло если на него попала вода.
- Запрещено использование детьми, людьми нечувствительными к теплу или людьми с неустойчивой психикой.
- Никогда не используйте булавки или другие металлические аксессуары с массажным креслом.
- Неправильное применение может стать причиной ожога.
- Никогда не используйте кресло, если его накидка сморщена или откинута.



Опасность!

Необходимо убедиться, что болт правильно заблокирован при установке или снятии спинки кресла.

Спецификация

Наименование	OGAWA Smart DeLight Plus
Модель	OG 7568
Напряжение питания	220 - 240 В
Частота	50 / 60 Гц
Мощность	300 Вт
Таймер	5 / 10 / 15 / 20 / 25 / 30 минут
Максимальное время работы	30 минут
Габаритные размеры (Длина / Ширина / Высота)	Стандартное положение: 136 x 87 x 129 см
	Разложенное положение: 200 x 87 x 96 см
Вес	Вес брутто: 143 кг
	Вес нетто: 125 кг
Длина проводов	Провод пульта : Около 80 см
	Провод питания : Около 1.8 м
	Удлинитель аудио провода: 0.8 м
Условия использования	Температура воздуха : 10°C - 40°C
	Относительная влажность : 30 - 85 RH
Условия хранения	Температура хранения : 20°C - 60°C
	Относительная влажность : 30 - 85 RH
Безопасность	Защита от перегрева, короткого замыкания и перегрузки
Эффект от использование	Улучшение кровообращения и снятие мышечных болей

Устранение проблем в работе

Это массажное кресло имеет микропроцессорное управление, которое восприимчиво к скачкам напряжения от +10% и выше и от -15% и ниже. Возможные проблемы в работе массажного кресла и способы их устранения представлены в таблице:

	1) 2) “1”
	30-50
	1) 2)

Если эти решения не помогли Вам устранить проблему, пожалуйста, обратитесь в сервисный центр или дилеру OGAWA за консультацией и ремонтом.

Уход и обслуживание

Избегайте использование воды и других моющих средств для очистки кресла.

Не подвергайте массажное кресло и его поверхность любому внешнему воздействию. Берегите его от ударов, растягивания, разрезов и чрезмерного давления.

Избегайте контакта массажного кресла с твердыми предметами при его переноске и опускании.

Отключайте питание массажного кресла после его использования.

Рекомендуемое время массажа 30 минут, не превышайте его.

Рекомендованное время непрерывной работы массажного кресла составляет 30 минут. Не превышайте его.

Контактная информация



MALAYSIA
Healthy World Lifestyle Sdn Bhd
No. 22 Jalan Anggerik Mokara 31/47
Kota Kemuning, 40460 Shah Alam
Selangor Darul Ehsan, Malaysia
Tel : +603-5125 4286
Fax: +603-5121 4386



HONG KONG, CHINA
OGAWA Health Care International (HK) Ltd
Room 3&5, 7/F International Trade Centre
11-19 Sha Tsui Road
Tsuen Wan
Hong Kong
Tel :+85 2 2428 8823
Fax:+85 2 2410 0119



SINGAPORE
OGAWA Health-Care Pte Ltd
17 Kaki Bukit Road 2
K. B. Warehouse Complex
Singapore 417846
Tel : +065-6846 8588
Fax: +065-6846 7677



SHANGHAI, CHINA
OGAWA (SHANGHAI)
Health-Care Equipment Co. Ltd
Block B 2903, Dazhong Jinrong Plaza
1023 West Yan'an Road, Zhangning
District,
Shanghai, China P.R.C. 200050
Tel : +86 021-6212 0981
Fax: +86 021-6212 2856



AUSTRALIA
OGAWA International (AUST)Pty Ltd
3/26, Day Street North
Silverwater, 2128 NSW
Sydney, Australia
Tel : +612-9666 8883
Fax: +612-9666 8886



VIETNAM
OGAWA Vietnam
171 Nguyen Thi Thap Street
Tan Phu Ward
Dist 7
Ho Chi Minh City, Vietnam
Tel : +84 8 3775 3093 / 3775 3094
Fax: +84 8 3775 3095



INDONESIA
PT Healthy World
Lodan Center Block O No 20
Jalan Lodan Raya No 2
Jakarta Utara 14430
Tel : +62 21-6983 1123
Fax: +62 21-6983 1124



Myanmar
Medi Myanmar Group Ltd
No. 46, Pyay Road, 6 ½ mile
Hlaing Township, Yangon 11051
Myanmar
Tel : +95 1-538648
Fax: +95 1-538686



Saudi Arabia
Bed House Est For Trading
Al Mazro Building, Al Hasan Bin Ali
Street Rowdah-2, P.O.Box 85987
Riyadh 11612
Kingdom of Saudi Arabia
Tel : +966 1-4602501
Fax: +966 1-4602577



РОССИЙСКАЯ ФЕДЕРАЦИЯ
ООО Технологии Здоровья Релакса
140002, Московская область,
г. Люберцы, ул. Колхозная, д.19а
Российская Федерация
тел: +7 495-789-91-74
факс: +7 495-983-34-78



OGAWA

SMART DeLight **plus**

QUADRO TECH MASSAGE CHAIR

Огава является
обладателем
этих наград:



Центры Здоровья Огава: Malaysia . Singapore . Indonesia . Australia . China . Vietnam . Myanmar .
Saudi Arabia . Россия . Беларусь . Казахстан